



ZUBEHÖR FÜR FESTSTELLANLAGEN



Wichtiger Bestandteil einer Feststellanlage ist der Handauslösetaster, mit dessen Hilfe bei einer Brandschutztür die Stromversorgung für die Feststellvorrichtung auch manuell unterbrochen werden kann.

Für die Montage der Magnete stehen zusätzlich Halterungen zur Verfügung, die auch bei schwierigen Montagebedingungen eine sichere Anbringung ermöglichen.

INHALTSVERZEICHNIS - ZUBEHÖR FÜR FESTSTELLANLAGEN

| | Seite |
|--|----------|
|  Handauslösetaster 07.07.04 Für Feststellanlagen, Auf- und Unterputz | 07.07.04 |
|  Teleskophalterung 07.07.05 Extrem widerstandsfähige, verstellbare Halterung für DICTATOR Elektro-Haftmagnete | 07.07.05 |
|  Boden- und Wandasstandshalterung 07.07.06 Mit schwenkbarem Kopf, für DICTATOR Haftmagnete | 07.07.06 |

Vorbehaltlich technischer Änderungen. Bei Irrtümern kein Anspruch auf Schadenersatz.

Handauslösetaster

Für Feststellenanlagen - Auf- und Unterputz



Webseite

EIGENSCHAFTEN

- Nach den Brandschutzvorschriften sowohl des DIBt in Deutschland als auch der EN 14637 ist bei Feststellenanlagen für Feuer-/ und Rauchschutzabschlüsse ein Handauslösetaster vorgeschrieben
- Das Drücken des Tasters gibt eine Feuerschutztür oder ein Feuerschutztor frei
- Die Tasterfläche muss rot sein und die Beschriftung „Tür schließen“ oder ähnlich tragen

ABMESSUNGEN

Alle Maßangaben in mm

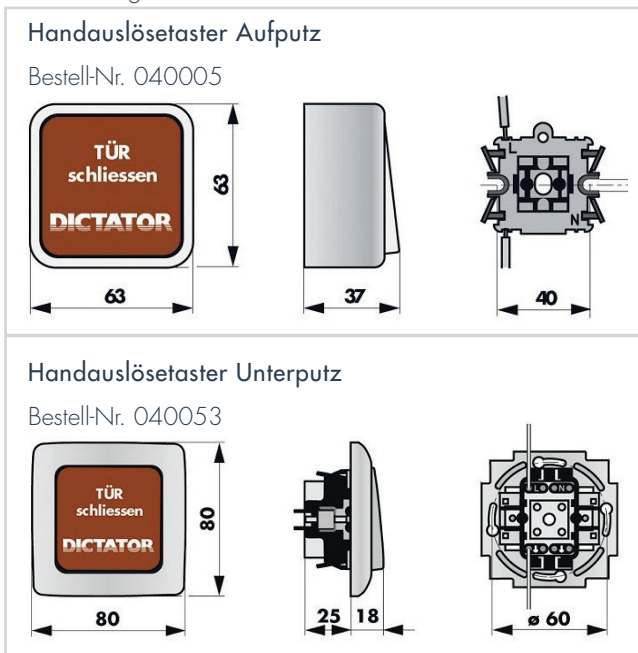

MONTAGEHINWEISE

- Der Handauslösetaster muss gut sichtbar und einfach zu bedienen sein
- Er muss sich in unmittelbarer Nähe des Abschlusses befinden und darf durch die offenstehende Tür nicht verdeckt werden
- Es wird empfohlen, ihn in einer Höhe von ca. 1,40 m +/- 0,2 m oberhalb des Fußbodens zu montieren

BESTELLANGABEN

| Beschreibung | Bestellnummer |
|---|---------------|
| Handauslösetaster Unterputz, Wippe rot „DICTATOR - Tür schließen“ | 040053 |
| Handauslösetaster Aufputz, Wippe rot „DICTATOR - Tür schließen“ | 040005 |

Teleskophalterung

Extrem widerstandsfähige, verstellbare Halterung für Haftmagnete



Webseite

EIGENSCHAFTEN

- Ermöglicht eine vielfältige Anpassung der Montageposition des Magneten vor Ort, da sie einen sehr großen Einstellbereich hat
- Extrem robust und daher die ideale Lösung gerade auch unter harten Einsatzbedingungen wie z.B. in Schulen
- Langlöcher in der Befestigungsplatte für die Magnete ermöglichen ihren Einsatz für die Magnet-Durchmesserreihen 50, 60 und 70



ABMESSUNGEN

Alle Maßangaben in mm

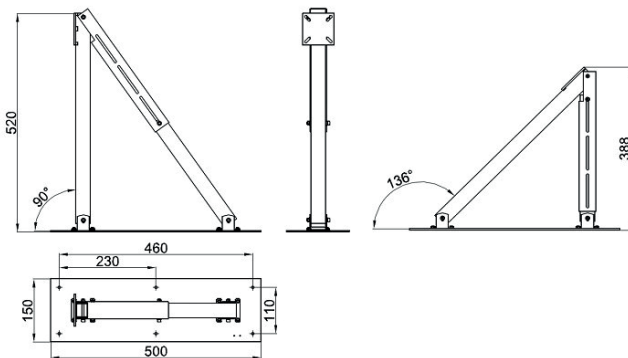

TECHNISCHE DATEN

| | |
|------------------------------|----------------------------|
| Oberfläche | pulverbeschichtet RAL 9010 |
| Verstellbereich | Neigung Arm 90 - 136° |
| Höhenverstellbarkeit | 388 - 520 mm |
| Geeignete Magnet-Durchmesser | EM GD 50, 60 und 70 |

BESTELLANGABEN

| Beschreibung | Bestellnummer |
|---|---------------|
| Teleskophalterung, verstellbar, für DICTATOR Elektro-Haftmagnete EM GD 50, 60 und 70, RAL 9010 weiß pulverbeschichtet | 040147 |

Boden- und Wandabstandshalterung

Mit schwenkbarem Kopf - für Haftmagnete



Webseite

EIGENSCHAFTEN

- Mit Hilfe der Abstandshalterung können Elektro-Haftmagnete einfach auf dem Boden, an der Wand oder an der Decke montiert werden
- Für Magnete der Durchmesserreihen 50 und 60
- Der Kopf der Halterung kann bis zu 180° geschwenkt werden und damit unterschiedlichsten Auftreffwinkeln der Tür angepasst werden
- Die Höhe der Konsole ist bis zu 70 mm zwischen 145 bis 215 mm verstellbar
- Bei der Auswahl der passenden Konsole muss auf den Abstand sowie den Durchmesser der Befestigungslöcher in der Grundplatte des Magneten geachtet werden



ABMESSUNGEN

Alle Maßangaben in mm

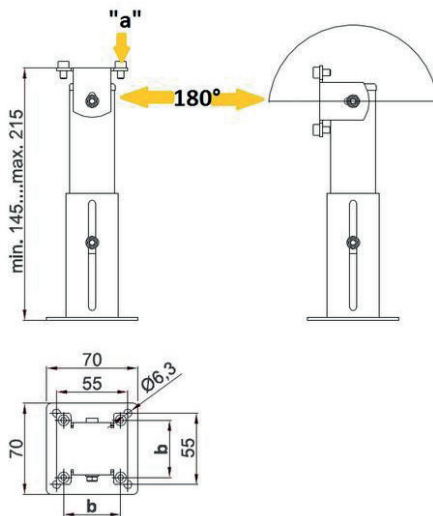

TECHNISCHE DATEN

| | |
|------------------------------|----------------------------|
| Oberfläche | pulverbeschichtet RAL 9010 |
| Verstellbereich | Kopf drehbar bis zu 180° |
| Höhenverstellbarkeit | 145 - 215 mm |
| Geeignete Magnet-Durchmesser | EM GD 50 und 60 |

| Halterung | Maß a | Maß b | geeignet für Magnete (z. B.) |
|-----------|-------|-------|-------------------------------|
| 040124 | M4 | 44 mm | EM GD 50 R26, R26I, F26 |
| 040126 | M5 | 44 mm | Sondertypen wie EM GD 50 F25T |
| 040127 | M4 | 55 mm | EM GD 60 R26, R26I, F26 |

BESTELLANGABEN

| Beschreibung | Bestellnummer |
|---|---------------|
| Boden-/Wandabstandshalterung für Elektromagnete EM GD 60 R26, R26I, F26, weiß, für Anschraubmaß 55mm / M4 | 040127 |
| Boden-/Wandabstandshalterung für Elektromagnete wie z.B. EM GD 50 F25T, weiß, für Anschraubmaß 44mm / M5 | 040126 |
| Boden-/Wandabstandshalterung für Elektromagnete EM GD 50 R26, R26I, F26, weiß, für Anschraubmaß 44mm / M4 | 040124 |

