



**MONTAGEANLEITUNG
ANKERPLATTEN BAUREIHE T
INSTALLATION INSTRUCTIONS
COUNTER PLATES RANGE T
INSTRUCCIONES DE INSTALACIÓN
PLACAS DE ANCLAJE SERIE T
INSTRUCTIONS D'INSTALLATION
CONTRE-PLAQUES SÉRIE T**

	Abmessungen / Dimensions / Dimensiones	02
DE	Montageanleitung	03
EN	Installation instructions	03
ES	Instrucciones de instalación	04
FR	Instructions de montage	04

ABMESSUNGEN / DIMENSIONS / DIMENSIONES

Alle Maßangaben in mm / All dimensions in mm /
 Todas las dimensiones en mm / Toutes dimensions en mm

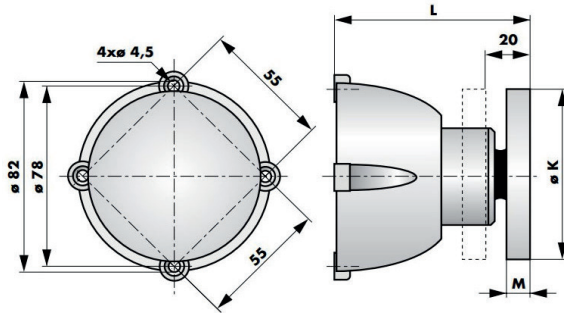

	K	L	M
AP GD 50 T 80	Ø 54	80	7
AP GD 60 T 80	Ø 64	80	7
AP GD 70 T 84	Ø 74	84	10

MONTAGE

1. Das Gehäuse der Teleskopankerplatte wird mit 4 Senkkopfschrauben an der Tür festgeschraubt.
2. Achten Sie dabei darauf, dass die Ankerplatte des Teleskopankers die Polfläche des Haftmagneten vollständig abdeckt und plan aufliegt.
3. Die Ankerplatte darf bei der Montage nicht verkratzt werden. Eine Beschädigung dieser Art verringert die Haftkraft erheblich. Lackieren hebt die Wirkung der Ankerplatte auf!

WICHTIG

Berücksichtigen Sie bei der Montage der Ankerplatte an Brand- und Rauchschutztüren und -toren unbedingt die Vorschriften des Türenherstellers!

Sie haben Fragen?

Wir beraten Sie gerne! Kontaktieren Sie uns einfach!

INSTALLATION

1. The casing of the telescopic counter plate is fixed to the door with 4 countersunk head screws.
2. When fixing the telescopic counter plate, make sure that the surface of the plate lies flat against the magnetic surface of the electromagnet and covers it completely.
3. The surface of the counter plate must not be damaged/scratched. This would considerably reduce its holding force. Varnishing will void the effect of the counter plate!

IMPORTANT

It is imperative to follow the instructions given by the door manufacturer when mounting the counter plate on fire and smoke doors!

Questions?

We'll be happy to help! Just contact us!

INSTALACIÓN

1. Atornillar la carcasa de la placa de anclaje a la puerta con 4 tornillos avellanados.
2. La placa de anclaje debe cubrir completamente la superficie el polo del electroimán y hacer contacto en toda la superficie.
3. La placa de anclaje no debe rayarse durante la instalación. Tal deterioro reduce considerablemente la fuerza de retención. Barnizarla anula el rendimiento de la placa de anclaje

IMPORTANTE

Al instalar una placa de anclaje en una puerta cortafuegos, es muy importante tener en cuenta las indicaciones del fabricante de la puerta.

¿Preguntas?

Estaremos encantados de ayudarle. Contacte con nosotros.

INSTALLATION

1. Le carter de la contre-plaque télescopique se fixe à la porte avec 4 boulons à tête fraisée.
2. Vérifiez que la platine couvre la ventouse complètement et y colle planement.
3. Lors du montage, il faut faire attention de ne pas érafler les platines. Un tel endommagement réduit la force de collage considérablement. Vernir la contre-plaque, neutralise l'adhérence !

IMPORTANT

Pour fixer des contre-plaques sur des portes coupe-feu etc., il faut absolument se conformer aux prescriptions du fabricant de la porte !

Questions ?

Nous vous aiderons volontiers. Contactez-nous !