



**MONTAGEANLEITUNG
LIFTTÜRSCHLIESSER LX**

**INSTALLATION INSTRUCTIONS
LIFT DOOR CLOSER LX**

**INSTRUCCIONES DE INSTALACIÓN
CIERRAPUERTAS DE ASCENSOR LX**

**INSTRUCTIONS D'INSTALLATION
FERME-PORTE D'ASCENSEUR LX**

	Abmessungen / Dimensions / Dimensiones	02
DE	Montageanleitung	03
EN	Installation instructions	04
ES	Instrucciones de instalación	05
FR	Instructions de montage	06

ABMESSUNGEN / DIMENSIONS / DIMENSIONES

Alle Maßangaben in mm / All dimensions in mm
Todas las dimensiones en mm / Toutes les dimensions en mm

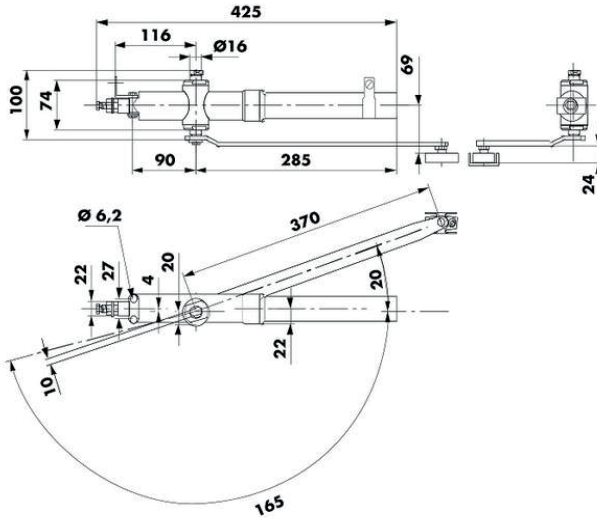

MONTAGE

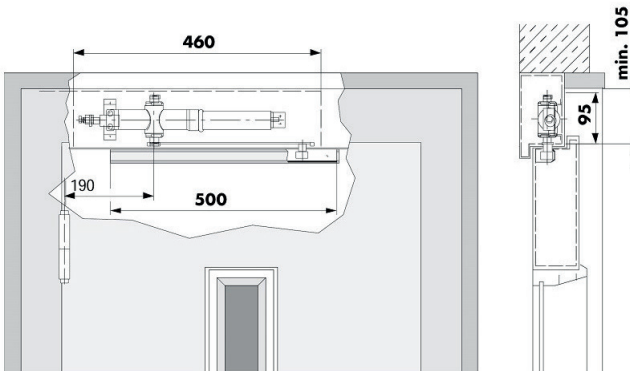

Der Lifttürschließer LX ist sowohl für Türen DIN links als auch DIN rechts geeignet. Die Drehrichtung wird durch die Einbaulage der Achse bestimmt. Er kann sowohl in der Türzarge (obere Abbildung) als auch im Türblatt (untere Abbildung) eingebaut werden. Der LX wird am Zylinderende mit der Regulierschraube an den beiden senkrechten Bohrungen $\varnothing 6,2$ mit 2 M6-Schrauben befestigt (siehe auch Maßzeichnung).

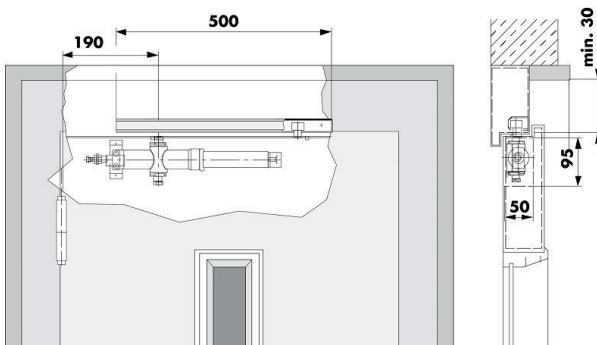

Beim Aufsetzen des Hebels ist zu beachten, dass er auch in geschlossener Position der Tür noch unter Vorspannung (ca. 20°) steht, damit die Tür immer sicher geschlossen wird und auch bleibt. Die Schließgeschwindigkeit wird an der Regulierschraube am Zylinderende eingestellt.

Sie haben Fragen?

Wir beraten Sie gerne! Kontaktieren Sie uns einfach!

INSTALLATION

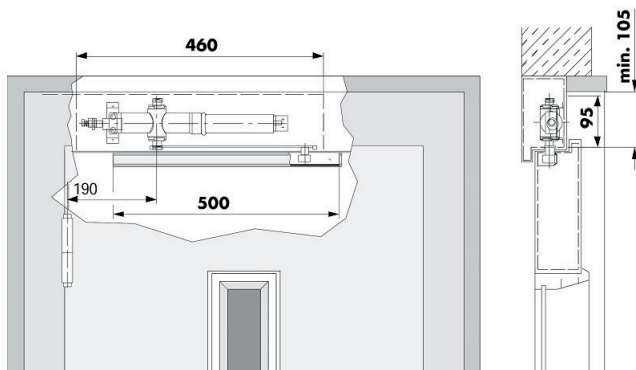

The LX lift door closer is suitable for DIN right and DIN left doors. The sense of rotation is determined by the installation position of the axle. The LX can be installed in the door frame (upper drawing) as well as in the door leaf (lower drawing)

The door closer is attached with two M6 screws using the two horizontal borings $\varnothing 6.2$ mm at the end of the cylinder with the adjusting screw (see dimensioned drawing).

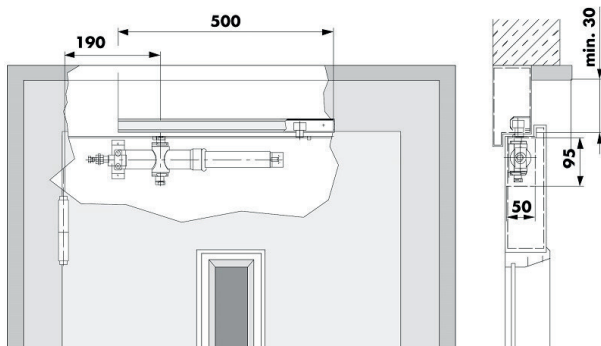

When attaching the operating arm, make sure it is still pretensioned (about 20°) also when the door is closed. This assures the door will always close and stay closed.

The closing speed is adjusted with the adjusting screw at the end of the cylinder.

Questions?

We'll be happy to help! Just contact us!

INSTALACIÓN

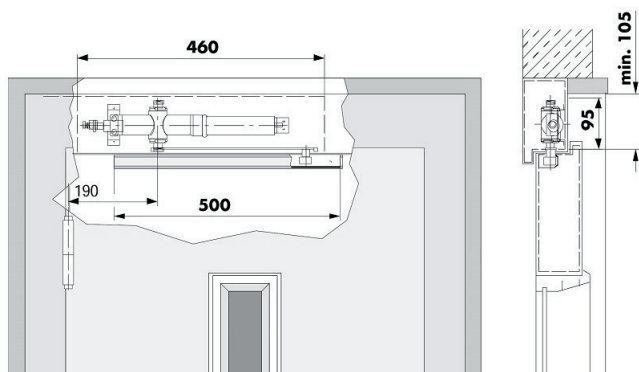

El cierrapuertas LX es apto para puertas DIN izquierda y DIN derecha. La posición de instalación del eje determina el sentido de giro. Puede instalarse tanto en el marco de la puerta (dibujo superior) como en la hoja de la puerta (dibujo inferior).

El LX se fija al extremo del cilindro con el tornillo de ajuste a través de los dos taladros horizontales de $\varnothing 6,2$ mm con dos tornillos M6 (ver el dibujo acotado).

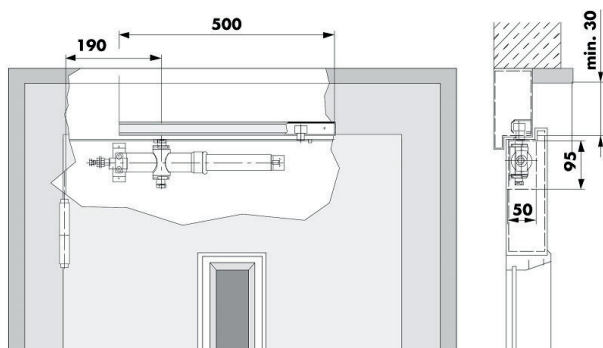

Al fijar el brazo, tener en cuenta que todavía tenga una pretensión de aprox. 20° cuando la puerta está cerrada para que siempre cierre de forma segura y se mantenga cerrada.

La velocidad de cierre se ajusta mediante el tornillo de ajuste en el extremo del cilindro.

¿Preguntas?

Estaremos encantados de ayudarle. Contacte con nosotros.

INSTALLATION

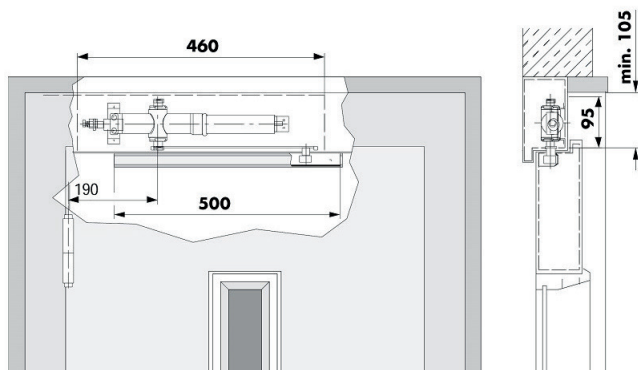

Le ferme-porte d'ascenseur LX s'utilise pour des portes DIN gauche et DIN droite. La position de montage de l'axe détermine le sens de rotation. On peut monter le LX soit dans l'huissierie (illustration supérieure) soit dans le panneau de porte (illustration inférieure).

Au bout du cylindre avec la vis de réglage se trouvent deux perçages horizontaux $\varnothing 6,2$ par lesquels on fixe le LX avec deux vis M6 (voir aussi le plan coté).

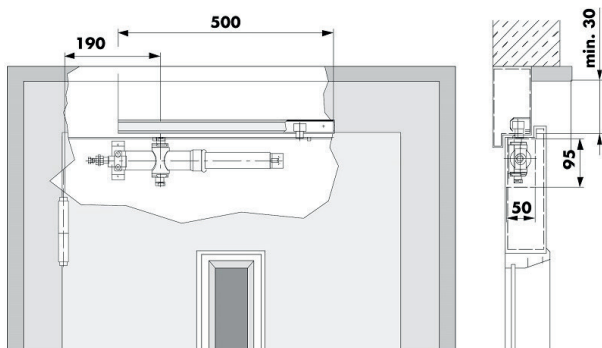

Enfichant le bras, faire attention qu'il soit toujours précontraint (env. 20°), même quand la porte est fermée. Cela assure une fermeture fiable de la porte et aussi qu'elle reste fermée.

La vitesse de fermeture s'ajuste par la vis de réglage au bout du cylindre.

Questions ?

Nous vous aiderons volontiers. Contactez-nous !