



**MONTAGEANLEITUNG  
ROHRTÜRSCHLIESSER ATS-K  
INSTALLATION INSTRUCTIONS  
TUBE DOOR CLOSER ATS-K  
INSTRUCCIONES DE INSTALACIÓN  
CIERRAPUERTAS TUBULAR ATS-K  
INSTRUCTIONS D'INSTALLATION  
FERME-PORTE TUBULAIRE ATS-K**

|           |                                              |    |
|-----------|----------------------------------------------|----|
|           | Abmessungen / Dimensions / Dimensiones ..... | 02 |
| <b>DE</b> | Montageanleitung .....                       | 03 |
| <b>EN</b> | Installation instructions .....              | 04 |
| <b>ES</b> | Instrucciones de instalación .....           | 05 |
| <b>FR</b> | Instructions de montage .....                | 06 |

## ABMESSUNGEN / DIMENSIONS / DIMENSIONES

Alle Maßangaben in mm / All dimensions in mm /  
 Todas las dimensiones en mm / Toutes dimensions en mm

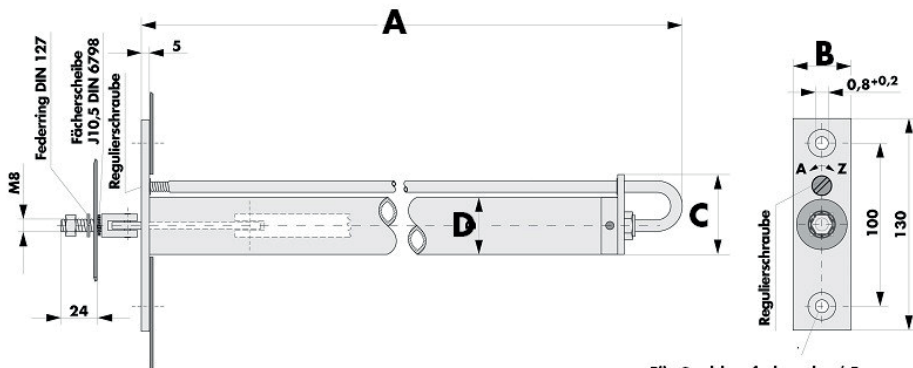

**Federring:** Spring washer / Rondelle ressort / Anillo elástico  
**Fächerscheibe:** Serrated lock washer / Rondelle évantail / Arandela estrella  
**Regulierschraube:** Adjustment screw / Vis de réglage / Tornillo de ajuste

**Für Senkkopfschraube / For countersunk head screw / Pour boulon à tête fraisée / Para tornillo avellanado M8 DIN 87**

|                                                                              | ATS 500/30 KO | ATS 500/35 KO | ATS 600/30 KO | ATS 600/35 KO |
|------------------------------------------------------------------------------|---------------|---------------|---------------|---------------|
| Länge A<br>Length A<br>Largo A<br>longueur A                                 | 500           | 500           | 551           | 551           |
| Ø Zylinder D<br>Ø Cylinder D<br>Ø Cilindro D                                 | 29            | 34            | 29            | 34            |
| Frontplatte B/C<br>Front plate B/C<br>Placa frontal B/C<br>Plaque frontale B | 30/30         | 35/35         | 30/30         | 35/35         |

## MONTAGE

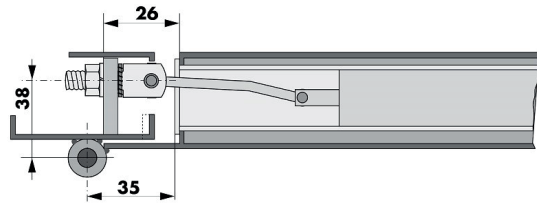
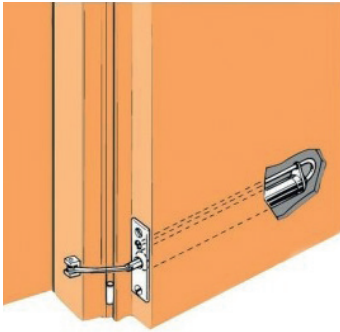

### 1. Überprüfung der Einbaumaße

Bevor mit der Montage begonnen wird, unbedingt die Band- und Einbaumaße gemäß der Zeichnung überprüfen.

### 2. Montage des Türschließers im Türblatt

Der Rohrtürschließer ATS-K für Aufzugtüren mit Konstruktionsbändern wird in einer beliebigen Höhe in die Tür eingebaut. Er wird von vorne mit 2 Senkkopfschrauben M8 an der Tür festgeschraubt.

### 3. Befestigung des Gelenks im Türrahmen

Die Gelenkgabel mit einem Gabelschlüssel SW14 drehen, bis die Schlitzfräsung horizontal liegt und die Kröpfung des Gelenkteils vom Drehpunkt wegweist.

Die Tür langsam schließen und dabei den Gewindezapfen M8x24 mit der Fächerscheibe in eine Bohrung  $\varnothing 8,2$  der Einschweißplatte im Türrahmen einführen. Bei geschlossener Tür den Federring aufstecken und die Mutter M8 mäßig anziehen.

**ACHTUNG:** die Gelenkgabel darf sich dabei nicht verdrehen!

### 4. Inbetriebnahme

Die Tür vorsichtig so weit öffnen, bis die Gelenkgabel mit einem Gabelschlüssel SW 14 gehalten werden kann. Anschließend die Mutter M8 mit  $20 \text{ Nm} \pm 2 \text{ Nm}$  festziehen.

### 5. Regulierung

An der Schlitzschraube in der Frontplatte (siehe Maßzeichnung) kann die Enddämpfung eingestellt werden.

**Sie haben Fragen?**

**Wir beraten Sie gerne! Kontaktieren Sie uns einfach!**

## INSTALLATION

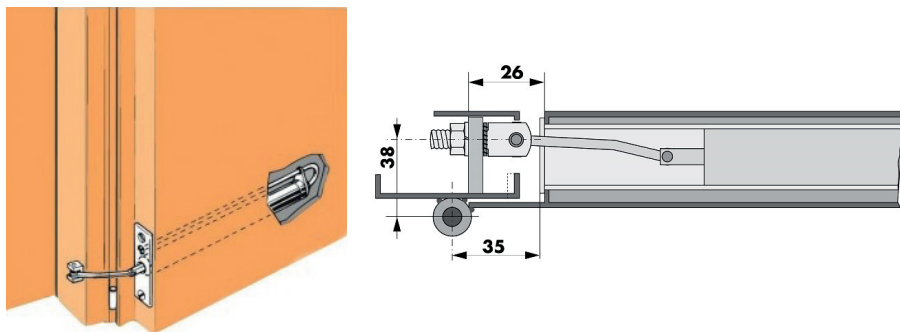

### 1. Checking the installation distances

Before starting the installation it is essential to check the hinge and installation distances according to the drawing above.

### 2. Installation of the door closer in the door leaf

The ATS-K tube door closer for lift doors can be fitted at any height in the door. It is fixed to the door from the front with two countersunk head screws M8.

### 3. Fixing of the articulation to the door frame

Turn the joint fork with a flat wrench size 14 until the groove of the joint fork is in a horizontal position and the offset of the articulation points away from the fulcrum.

Close the door slowly and doing this introduce the threaded end M8x24 with the serrated washer in a  $\varnothing 8.2$  boring of the welding plate in the door frame. When the door is closed attach the spring washer and moderately tighten the M8 nut.

**ATTENTION:** In doing so the joint fork may not turn!

### 4. Setting up

Carefully open the door until you can hold the joint fork with a flat wrench size 14. Then tighten the M8 nut with  $20 \text{ Nm} \pm 2 \text{ Nm}$ .

### 5. Adjusting

The final damping can be adjusted with the slotted screw in the front plate (see 'Dimensions').

## Questions?

We'll be happy to help! Just contact us!

## INSTALACIÓN

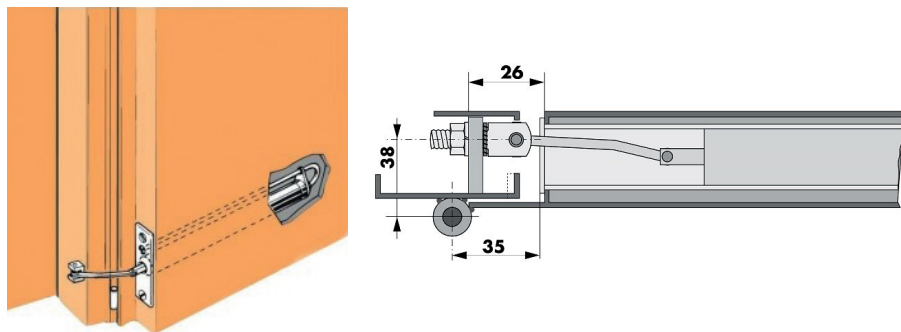

### 1. Comprobar las dimensiones de instalación

Antes de empezar con la instalación, es indispensable comprobar las dimensiones según el dibujo.

### 2. Instalación del cierrapuertas en la hoja de la puerta

El cierrapuertas ATS-K se puede montar a cualquier altura en la puerta. Se fija a la puerta en la parte delantera con 2 tornillos avellanados M8.

### 3. Fijación de la pieza articulada al marco de la puerta

Girar la horquilla con una llave de boca, ancho SW14, hasta que la ranura quede horizontal y el codo de la pieza articulada no apunte al punto de giro.

Cerrar lentamente la puerta, introduciendo el espárrago roscado M8x24 con la arandela de frenado dentellado en un agujero de  $\varnothing 8,2$  de la placa de soldadura en el marco de la puerta. Cerrar la puerta, poner la arandela elástica y apretar moderadamente la tuerca M8.

**ATENCIÓN:** Al hacer esto la horquilla no debe torcerse.

### 4. Puesta en marcha

Abrir la puerta con cuidado hasta que pueda sujetar la horquilla con una llave de boca, ancho SW14 y apretar la tuerca M8 con  $20 \text{ Nm} \pm 2 \text{ Nm}$ .

### 5. Regulación

La amortiguación final puede ajustarse mediante el tornillo con ranura en la placa frontal (ver dibujo acotado).

## ¿Preguntas?

Estaremos encantados de ayudarle. Contacte con nosotros.

## INSTALLATION

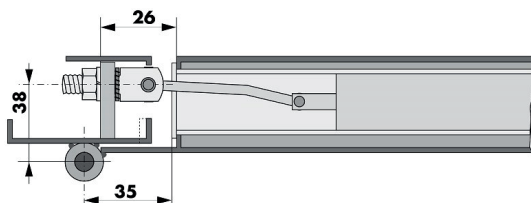
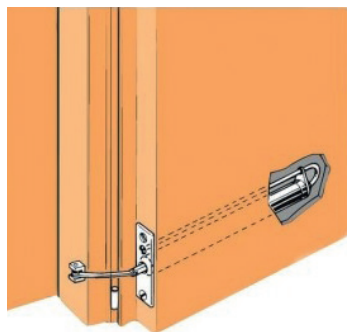

### 1. Contrôler les cotes de montage

Avant de commencer le montage, il faut absolument vérifier les cotes des paumelles et de montage selon le dessin.

### 2. Montage du ferme-porte dans le panneau de porte

On peut monter le ferme-porte tubulaire ATS-K pour des portes à paumelles axiales à n'importe quelle hauteur dans la porte. Il se visse à la porte par devant avec deux vis à tête fraisée M8.

### 3. Fixation du levier articulé dans l'huissierie

Tourner la fourche du levier articulé avec une clé à fourche de surplat 14 jusqu'à la fente fraisée est horizontale et le coude du levier articulé ne donne pas au point d'appui.

En fermant la porte lentement, introduire la goupille filetée M8x24 avec une rondelle éventail dans un perçage  $\varnothing 8,2$  dans la plaque à fixer à soudage dans l'huissierie. Quand la porte est fermée, enficher la rondelle ressort et serrer l'écrou M8 un peu.

**ATTENTION** : Pendant cela, la fourche ne doit pas tourner !

### 4. Mise en service

Ouvrir la porte avec circonspection jusqu'à ce qu'on puisse tenir la fourche avec une clé à fourche surplat 14. Ensuite serrer l'écrou M8 avec  $20 \text{ Nm} \pm 2 \text{ Nm}$ .

### 5. Réglage

Dans la plaque frontale (voir le plan coté) se trouve une vis à fente pour ajuster l'amortissement finale.

## Questions ?

Nous vous aiderons volontiers. Contactez-nous !